



НАРТЕКС

+38 (067) 518-40-68, +38 (067) 487-22-77

www.nartex.ua

г. Одесса, ул. Промышленная, 33/5

Вибропресс ПВ-05

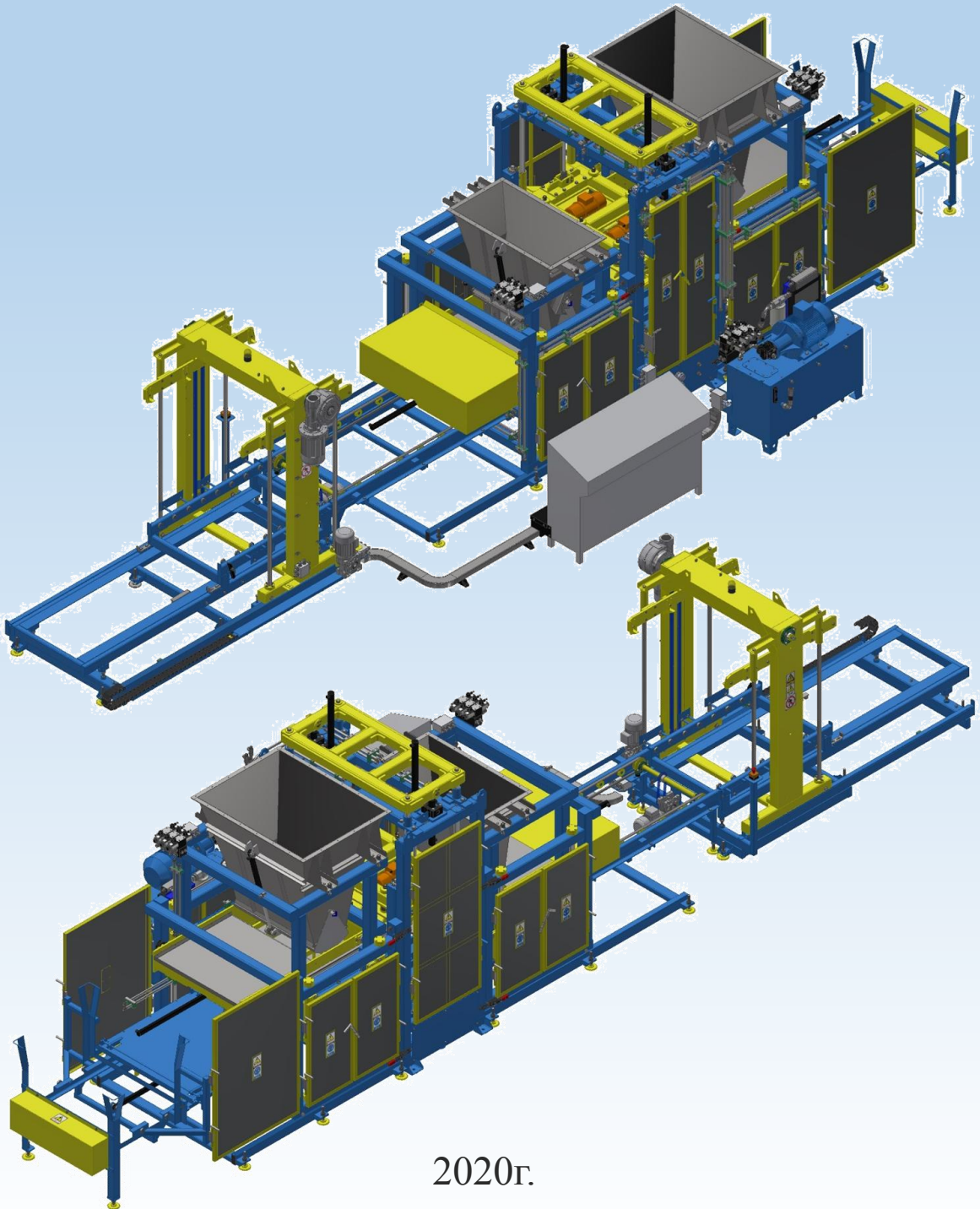

2020г.

Предприятие «Нартекс» предлагает вашему вниманию стационарный вибропресс ПВ-05 (с автоматическим управлением), рассчитан для изготовления методом вибропрессования полусухих смесей широкой гаммы продукции: фигурных элементов мощения (ФЭМ) – тротуарной плитки различной конфигурации и толщины, а также элементов ландшафтной архитектуры (ЭЛА) – поребриков тротуарных, бордюров дорожных, блоков строительных и других бетонных изделий.

Преимущества нашего Пресса:

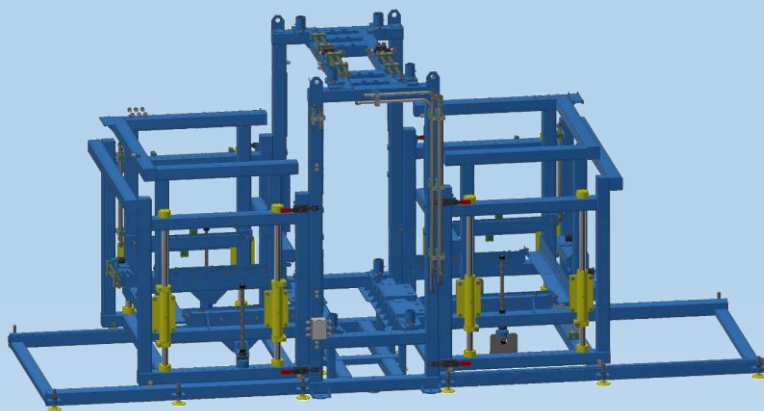

Конструкция Пресса выполнена из толстостенных профилей, для надежной, стабильной и безотказной работы. Увеличенная масса рамы пресса уменьшает влияние вибрации на узлы станка. Масса рамы станка 2,3т.

Площадь формования оптимально подобрана для максимальной производительности и уплотнения всех видов изделий. Конструкция вибростола и статических мостов рассчитана и изготовлена для оптимального достижения соотношения жёсткости, надежности стола и уплотнения изделия.

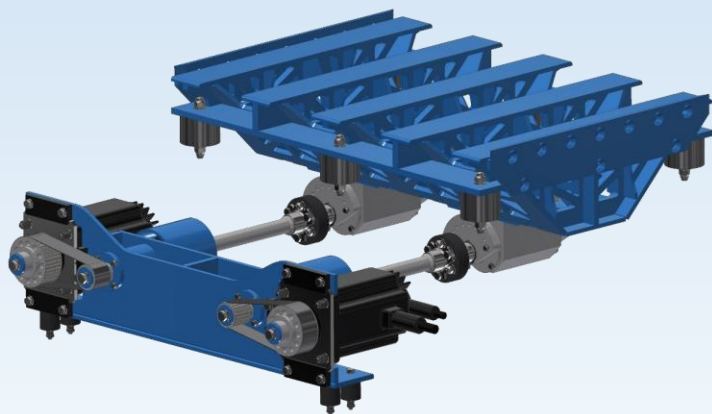
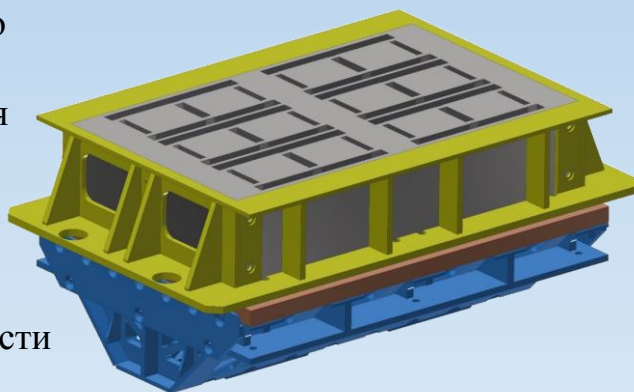

Вибростол оснащен управляемыми сервоприводами (для надежной работы и точного позиционирования дисбалансов вибратора с точностью до $0,1^\circ$), что позволяет достичь синхронной, асинхронной и синхронно-асинхронной вибрации.

Вибрация может быть двух видов: ударная или гармоничная. Усилие вибрации можно регулировать в диапазоне от 0 до 220 кН, а частоту от 0 до 84 Гц. Качественное изготовление вибраторов и применяемых сервоприводов обеспечивает надежную и безотказную работу этого узла.

Замена форм происходит при открытом положении облицовочного узла Пресса, который очень быстро деблокируется и отводится в сторону, обеспечивая хороший доступ для замены форм, очистки Пресса или сервисных работ. Быстрая замена пресс-формы сокращает время простоя оборудования при изменении вида производимой продукции.

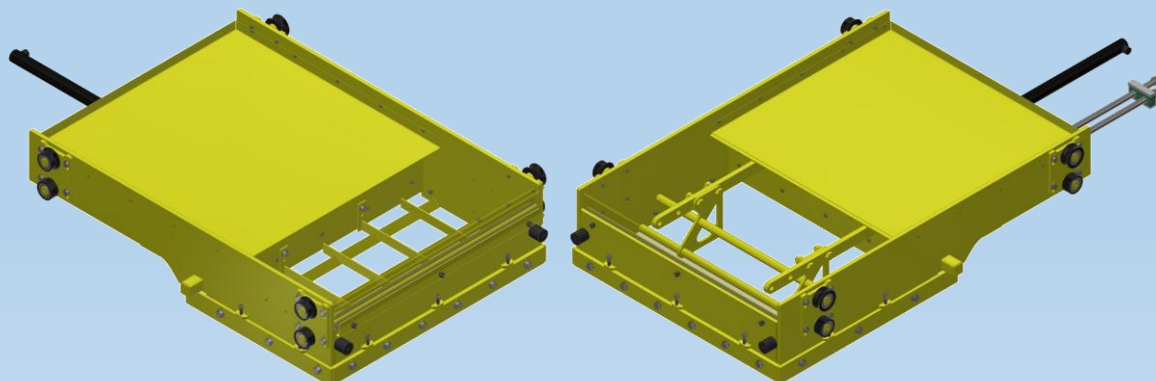
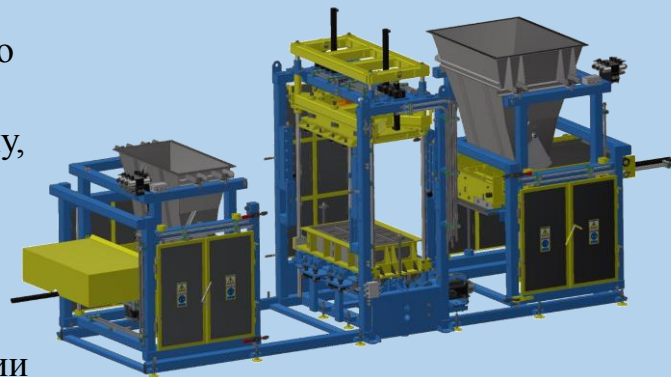

Точность движения загрузочных тележек обеспечивает гидравлический привод. Гидравлический колосник на основной тележке и колосники облицовочной тележки, гарантируют неизменную высоту изделия, даже при трудно заполняемых формах. Задние части тележек основного и облицовочного слоя имеютдвигающиеся в процессе работы скребки, которые при движении тележки соскребают избыточные остатки бетонной смеси назад в тележку. Хорошая доступность к тележкам позволяет осуществлять качественную очистку Пресса. Все ходовые и трущиеся поверхности оснащены заменяемыми рабочими планками и платами из специальной стали. Это позволяет существенно снизить затраты на запасные части и обслуживание.

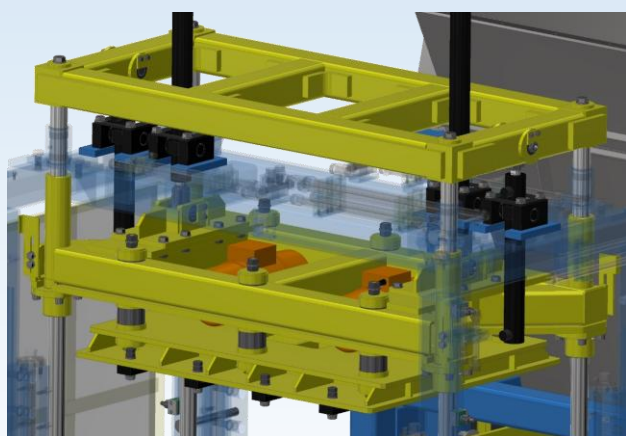

Траверса пуансонов, благодаря четырем разнесённым штокам и удлинёнными направляющими, позволяет добиться максимально стабильной высоты изделий, исключая перекося изделий по высоте. Стол пуансонов с вибраторами установлен на траверсе через виброгасители, для локализации вибрации в области виброблока (зоны

вибрации) и увеличения долговечности узлов и комплектующих Пресса.



С помощью регулируемого ускорения гидравлического привода подачи поддонов и регулируемого торможения рольганга готовой продукции, даже при высокой скорости производства, обеспечивается щадящая транспортировка изделий. Загрузку технологических поддонов в узел подачи поддонов можно осуществлять стопкой вилочным погрузчиком, тельфером или электроштабелёром. Штабелёр предназначен для складирования поддонов с готовой продукцией друг на друга для более безопасной работы оператора при установке проставок и контроля продукции. Продукцию можно забирать вилочным погрузчиком или электроштабелёром.

Программное обеспечение станка включает визуализацию процесса, количество отработанных циклов, управление всеми параметрами производства, включая возможность индивидуальных настроек управления. Настройки возможно записывать в память Пресса и на USB носитель.

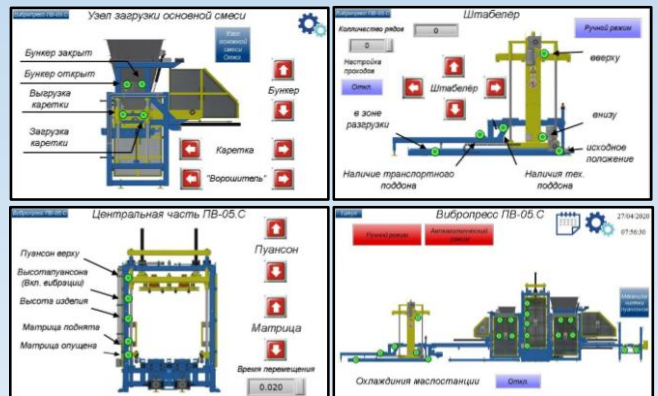

Типичное отображение функциональных шагов позволяет управлять установкой интуитивно. Управление машиной происходит на 7-ми дюймовой сенсорной промышленной панели.

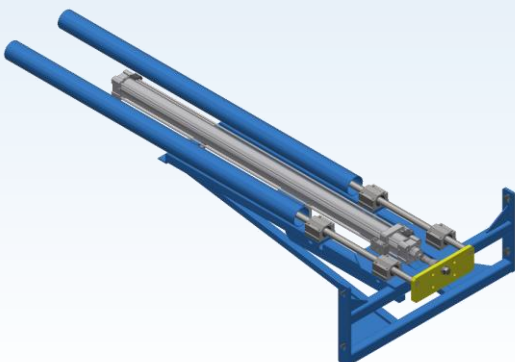

Опционально машина может комплектоваться перпендикулярной чисткой пуансонов для производство таких изделий как: бордюров, поребриков, фигурных поребриков и других аналогичных изделий.

Все узловые перемещения Пресса обеспечивает гидравлический агрегат мощностью 15кВт, со всевозможными регулировками скорости и давления в системе. Все гидроцилиндры самоцентрируются для более долговечной их работы. Маслостанция имеет трехступенчатую очистку масла. Для контроля нагрева и охлаждения масла стоят четыре температурных датчика.

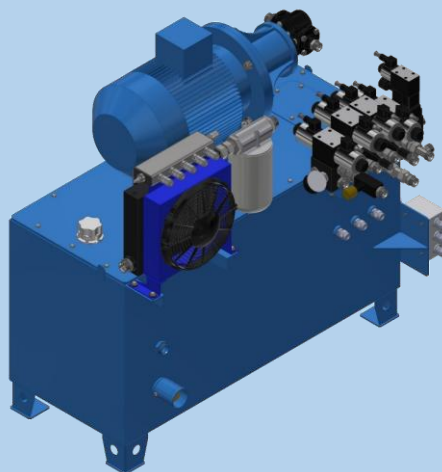

Основные параметры и размеры Пресса ПВ-05

Минимальная высота прессуемого изделия	2,5 см
Максимальная высота прессуемого изделия	30 см
Максимальная длина прессуемого изделия	100 см
Минимальная высота пресс-формы	3 см
Максимальная высота пресс-формы	35 см
Максимальный габаритный размер пресс-формы	105x75 см
Максимальное рабочее давление гидростанции	11 МПа
Максимальное усилие прижима на пуансоне	25 кН / (2,5 т)
Максимальное усилие поднятия на матрице	40 кН / (4 т)
Сжатый воздух, давление (должен быть подведен к оборудованию)	8 бар
Размер технологического поддона, не более	110 x 80 x 5 см
Питающая электросеть: трехфазная сеть с глухозаземленной нейтралью 3N ~ напряжение 380В, частота 50 Гц	
Количество обслуживающего персонала	2 Чел
Частота колебаний нижнего вибратора	0...84 Гц
Усилие вибрации нижних вибраторов	220 кН / (22 т)
Частота колебаний верхних вибраторов	50 Гц
Усилие вибрации верхних вибраторов	26 кН / (2,6 т)
Установленная мощность Пресса	35 кВт
Габаритные размеры Пресса, длина/ширина/высота	11,6/3,1/3 м
Масса	9,5 т

Производительность Пресса ПВ-05

Наименование изделия	Цикл	Производительность
Тротуарная плитка без облицовочного слоем «Старый город» 120x25	21 с.	85 м ² /час.
Тротуарная плитка с облицовочным слоем «Старый город» 120x25	24 с.	75 м ² /час.
Тротуарная плитка с облицовочным слоем «Старый город» 120x40	25 с.	72 м ² /час.
Блок строительный 390x190x90	35 с.	617 шт. /час.
Бордюр с облицовочным слоем 1000x150x300мм	45 с.	320 м. /час.

Производительность зависит от конфигурации и массы изделий, настроек машины, рецептов бетонной смеси, используемых инертных материалов и других факторов.

Короткое время загрузки, минимальное время цикла и отточенный процесс визуализации делают эксплуатацию простой и удобной. При этом Пресс могут обслуживать один оператор и один подсобный рабочий. Изделия, произведенные на Прессе, имеют больший коэффициент уплотнения в сравнении с другими Прессами, что дает бетону высокие прочностные характеристики, повышенную морозостойкость и низкую истираемость. Все это позволяет уменьшить себестоимость, не снижая качество производимой продукции. Приобретая Пресс Вы можете быть уверены в качестве сборки и комплектующих деталей от ведущих европейских производителей:



Гарантийный срок на станину Пресса составляет 5 лет, на комплектующие - 2 года.

При планировании, вводе в эксплуатацию, контроле производства, телесервисе, сервисном обслуживании и снабжении запасными частями, Вы всегда имеете поддержку наших специалистов. При покупке Пресса наши сотрудники проведут для вас курс обучения по работе с оборудованием, помогут спроектировать производственную линию с учетом существующих требований и выполнят пуско-наладочные работы на Вашей территории.